

ÉCNIQU  
BLOCH  
TECH  
LOCKTEC  
ÉCNIQUE

BLOCKTECH

BLOCH  
TECH  
LOCKTEC  
TECH

portax

# SOMMAIRE

## INDEX . INDEX

**PORTAX**  
**04**

**PRODUITS COUPE-FEU  
BLOCKTECH**  
FIREWALL PRODUCTS BLOCKTECH  
BRANDSCHUTZPRODUKTE BLOCKTECH  
**06**

**TRAPPES**  
TRAP DOORS OPTIONS & ACCESSORIES  
KLAPPEN OPTIONEN & ZUBEHÖR  
**08**

**FACADE DE GAINÉ TECHNIQUE**  
SERVICE SHAFT FAÇADE  
AUSSENSEITE DER TECHNISCHEN UMMANTELUNG  
**13**

**FINITIONS**  
FRONT SERVICE SHAFT FINISHES  
OBERFLÄCHEN TECHNICAL FRONT DUCT  
**29**

**BLOCKTECH  
ECLATEMENT VISUEL**  
BLOCKTECH VISUAL DRILL DOWN  
BLOCKTECH ZERKNALL-DISPLAY  
**32**

**VISUEL**  
VISUAL  
DISPLAY  
**34**

**QUALITÉ & ENVIRONNEMENT**  
QUALITY & ENVIRONMENT  
QUALITÄT & UMWELT  
**36**

# PORTAX

FR/

La ligne de produit BLOCKTECH développée par PORTAX est une solution innovante et respectueuse des enjeux économiques et environnementaux.

- Elle prône une démarche de qualité tout en favorisant votre compétitivité.
- Elle oeuvre ainsi en véritable partenaire, en optimisant vos prestations aussi bien techniquement que visuellement.
- Composée d'un panneau de faible épaisseur, résistante durablement au feu, la BLOCKTECH dépasse les limites de la conception en intégrant une technicité novatrice.
- Dotée d'un bâti hêtre et d'un assemblage sans faille, notre gamme de produits se voit livrée en finition standard CPL blanc mais elle reste également déclinable dans toutes les finitions que proposent déjà nos blocs portes intérieurs et nos systèmes de cuisines à savoir:

- Placages
- CPL
- Laques

Nous parlons bien d'un produit fini conforme en tout point, aux exigences de vos opérations.

**Découvrez notre ligne BLOCKTECH.**

EN/

The BLOCKTECH product line developed by PORTAX is an innovative and friendly solution for business and environmental issues.

- It advocates a quality approach while promoting competitiveness.
- It works as a true partner, optimizing your performance both technically and visually.
- Composed of a thin panel, permanently resistant to fire, BLOCKTECH exceeds the limits of designs by integrating an innovative technology.
- Created with a beech frame and through a flawless assembly, our product comes standard with a white CPL finish, but is also available in all finishes offered in our interior doors blocks and our kitchens systems, namely:

- Veneers
- CPL
- Lacquers

This is a finished product which is compliant in all respects to the requirements of your operations.

**Check out our BLOCKTECH line.**

DE/

Die von PORTAX entwickelte Produktlinie BLOCKTECH ist eine innovative und umweltfreundliche Lösung für wirtschaftliche und ökologische Themen.

- Sie fördert einen Qualitätsansatz zur Wettbewerbsfähigkeit.
- Sie funktioniert wie ein echter Partner, der Ihre Leistung sowohl technisch als auch optisch optimiert.
- Aus einer dünnen Platte bestehend und dauerhaft feuerbeständig, überschreitet BLOCKTECH durch die Einbindung innovativer Technologie die Grenzen des Designs.
- Ausgestattet mit einem Buchengehäuse und einer einwandfreien Montage, wird unsere Produktpalette standardmäßig in weißer CPL-Oberfläche geliefert. Diese bleibt aber in allen Ausführungen unserer Innentüren und Küchensysteme abnehmbar.

Nämlich:

- Furniere
- CPL
- Lackfarben

Es handelt sich hierbei um ein fertiges Produkt, das in allen Punkten den Anforderungen Ihres Betriebes entspricht.

**Entdecken Sie unsere BLOCKTECH-Linie.**

FR/

Nos études et nos recherches nous ont permises de développer une gamme complète pourvue d'un seul et même panneau breveté alliant:

- Qualité des matériaux assemblés
- Haute résistance au feu
- Affaiblissement acoustique
- Qualité et diversité de finitions
- Portax étoffe ses prestations et se tourne définitivement vers l'avenir.

L'ensemble de notre nouvelle ligne BLOCKTECH, permettra d'obtenir des solutions avant-gardistes tout en garantissant:

- Le respect des normes en vigueur
- Le respect de l'environnement
- Une qualité de finition irréprochable
- Une facilité de transport et d'assemblage.

EN/

Our studies and research has allowed us to develop a complete line equipped with a patented single board combining:

- Quality of the assembled materials
- High fire resistance
- Sound reduction
- Quality and variety of finishes
- Portax is expanding its services and finally looks to the future.

Our entire new BLOCKTECH line will provide cutting-edge solutions while ensuring:

- Compliance with current standards
- Compliance with environmental regulation
- A flawless quality of finishes
- Easy transport and assembly.

DE/

Unsere Studien und Untersuchungen haben es uns ermöglicht, eine vollständige Palette zu entwickeln, die mit einem patentierten Single-Board ausgestattet ist und folgende Eigenschaften miteinander verbindet:

- Qualität zusammengefügter Materialien
- Hohe Feuerbeständigkeit
- Schallreduktion
- Qualität und Vielfalt der Oberflächen
- Portax erweitert seine Leistungen und richtet sich fest auf die Zukunft aus.

Unsere gesamte neue BLOCKTECH-Palette ermöglicht avantgardistische Lösungen und garantiert dabei:

- Die Einhaltung der geltenden Normen
- Respekt für die Umwelt
- Eine einwandfreie Oberfläche
- Einfachen Transport und Montage.



Fort de notre expérience, nous avons étendu notre savoir-faire en 2015 en commercialisant un ensemble de produits techniques coupe-feu destinés au monde du bâtiment.

With our experience, we have expanded our expertise in 2015 by marketing a set of firewall products for the building world.

Mit unserer Erfahrung haben wir im Jahr 2015 unser Know-how erweitert und eine Reihe von Produkten mit Feuerschutztechnik für die Welt der Gebäude vermarktet.

PV EN COURS  
 PV ARE CURRENTLY AVAILABLE  
 PV-STROM

PV EN COURS  
 PV ARE CURRENTLY AVAILABLE  
 PV-STROM

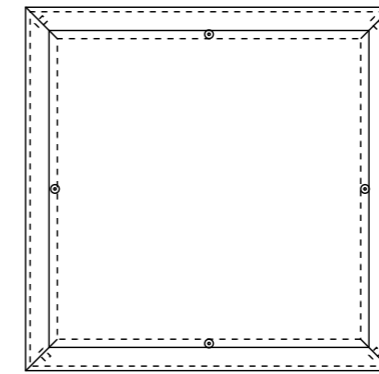

VIS CUVETTE

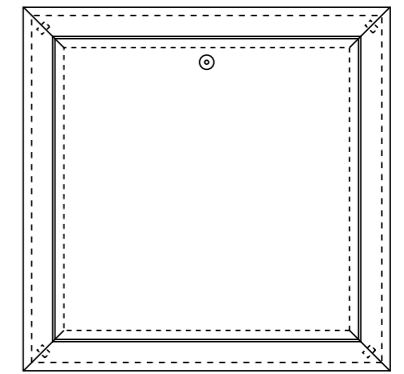

PAUMELLES + BATTEUSE

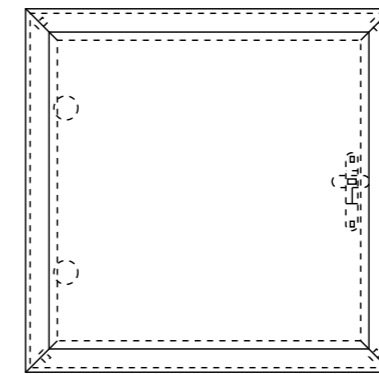

CHARNIÈRES INVISIBLES + BATTEUSE



STD CF 30 / CF 60

/ Trappe de visite verticale EI30/EI60  
 / Portillon posé en feuillure  
 / 2 Charnières invisibles  
 / Fermeture par batteuse

/ Vertical trapdoor door EI30/EI60  
 / Portillón installed in leaves  
 / 2 Invisible Hinges  
 / Thresher closure

/ Vertikale Falltür EI30/EI60  
 / Falzschleuse  
 / 2 versteckte Scharniere  
 / Verschluss für Drehmaschine

POSE VERTICALE - STD EI30/EI60  
 VERTICAL INSTALLATION - STD EI30/EI60  
 VERTIKAL-INSTALLATION - STD EI30/EI60

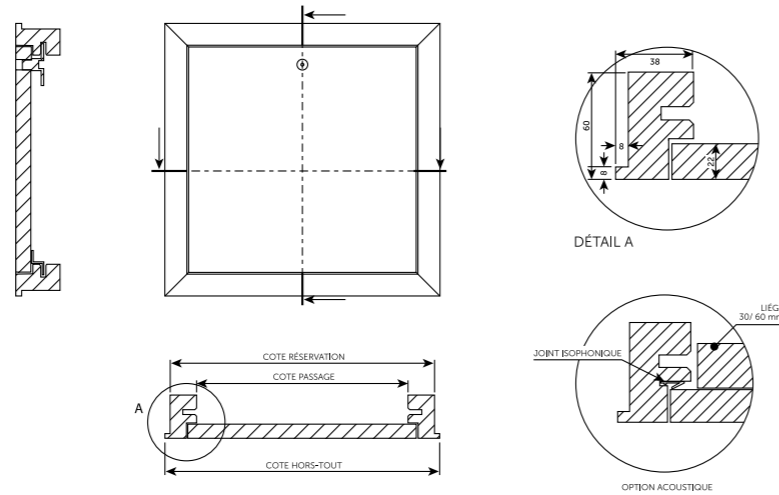

STD CF 30 / CF 60

/ Trappe de visite verticale EI30/EI60  
 / Portillon posé en feuillure  
 / 2 Charnières invisibles  
 / Fermeture par batteuse

/ Vertical trapdoor door EI30/EI60  
 / Portillón installed in leaves  
 / 2 Invisible Hinges  
 / Thresher closure

/ Vertikale Falltür EI30/EI60  
 / Falzschleuse  
 / 2 versteckte Scharniere  
 / Verschluss für Drehmaschine

POSE VERTICALE - CF 30 / CF 60  
 VERTICAL INSTALLATION - STD EI30/EI60  
 VERTIKAL-INSTALLATION - STD EI30/EI60

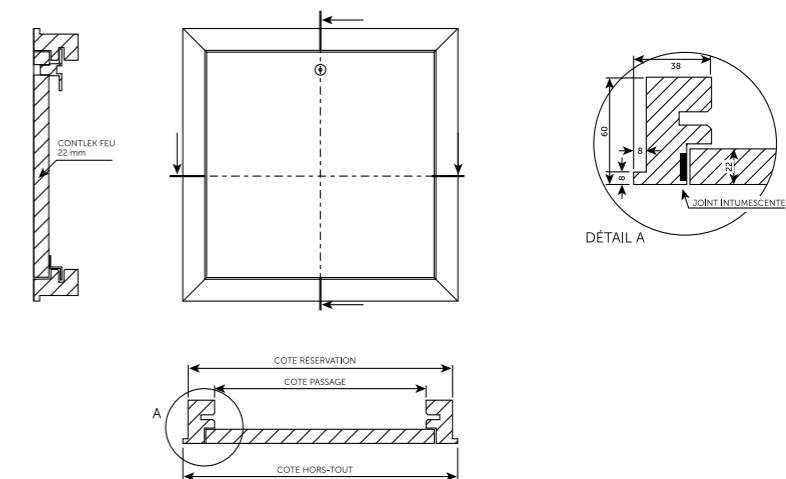

PV EN COURS  
 PV ARE CURRENTLY AVAILABLE  
 PV-STROM

PV EN COURS  
 PV ARE CURRENTLY AVAILABLE  
 PV-STROM

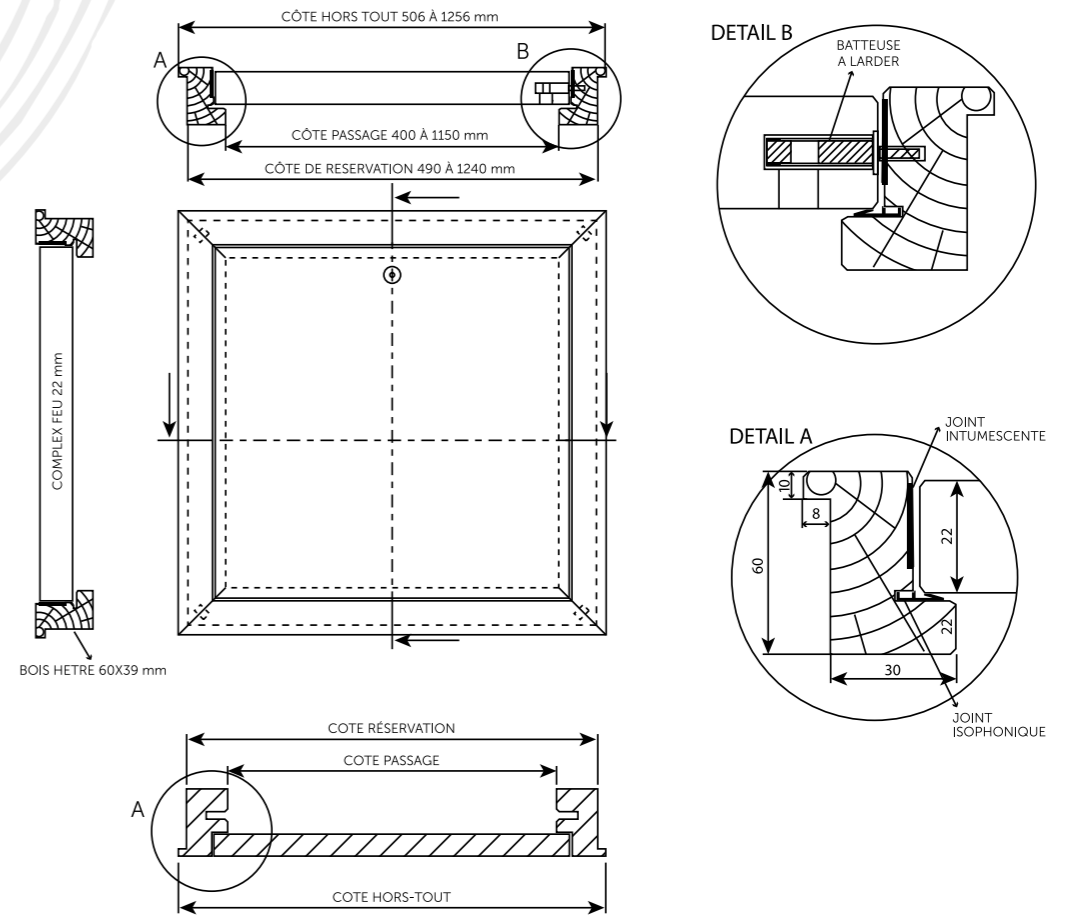

STD CF 30 / CF 60

STD CF 30 / CF 60

- |  |                                      |                                 |
|--|--------------------------------------|---------------------------------|
| / Trappe de visite horizontale EI30/EI60 | / Horizontal trapdoor door EI30/EI60 | / Horizontale Falltür EI30/EI60 |
| / Portillon posé en feuillure            | / Portillón installed in leaves      | / Falzschleuse                  |
| / 2 Charnières invisibles                | / 2 Invisible Hinges                 | / 2 versteckte Scharniere       |
| / Fermeture par batteuse                 | / Thresher closure                   | / Verschluss für Drehmaschine   |

- |  |                                      |                                 |
|--|--------------------------------------|---------------------------------|
| / Trappe de visite horizontale EI30/EI60 | / Horizontal trapdoor door EI30/EI60 | / Horizontale Falltür EI30/EI60 |
| / Portillon posé en feuillure            | / Portillón installed in leaves      | / Falzschleuse                  |
| / 2 Charnières invisibles                | / 2 Invisible Hinges                 | / 2 versteckte Scharniere       |
| / Fermeture par batteuse                 | / Thresher closure                   | / Verschluss für Drehmaschine   |

POSE HORIZONTALE - STD  
 HORIZONTAL INSTALLATION - STD  
 HORIZONTALE-INSTALLATION

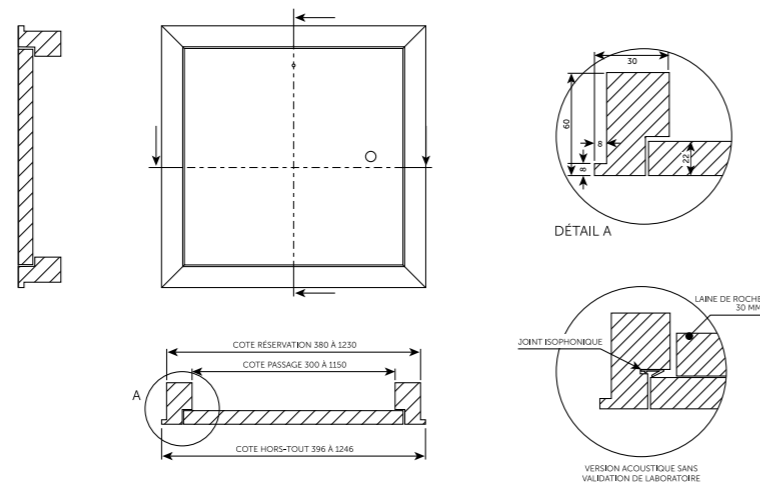

FACADE DE GAINE TECHNIQUE  
SERVICE SHAFT FAÇADE  
AUSSENSEITE DER TECHNISCHEN UMMANTELUNG



La durabilité et le concept  
esthétique définissent le  
développement de la ligne  
BLOCKTECH en cpl.

Durability and aesthetic concept  
defining the development of  
BLOCKTECH line in cpl.

Ihre lange Haltbarkeit sowie  
ihr ästhetisches Konzept  
bestimmen die Entwicklung  
der cpl.-BLOCKTECH-Linie



STANDARD 1 VANTAIL  
 STANDARD 1 SECTION · STANDARD 1 FLÜGEL

/ Porte en Feuillure  
 / Avec imposte  
 / 1 Vantail

/ Door Rebate  
 / With imposte  
 / 1 Section

/ Falztür  
 / Mit Riegel  
 / 1 Flügel

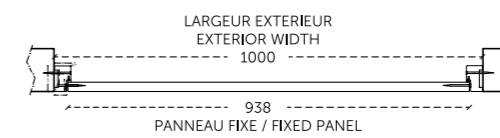
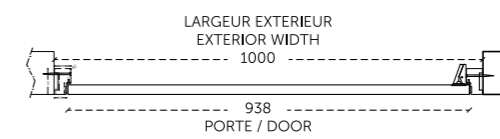
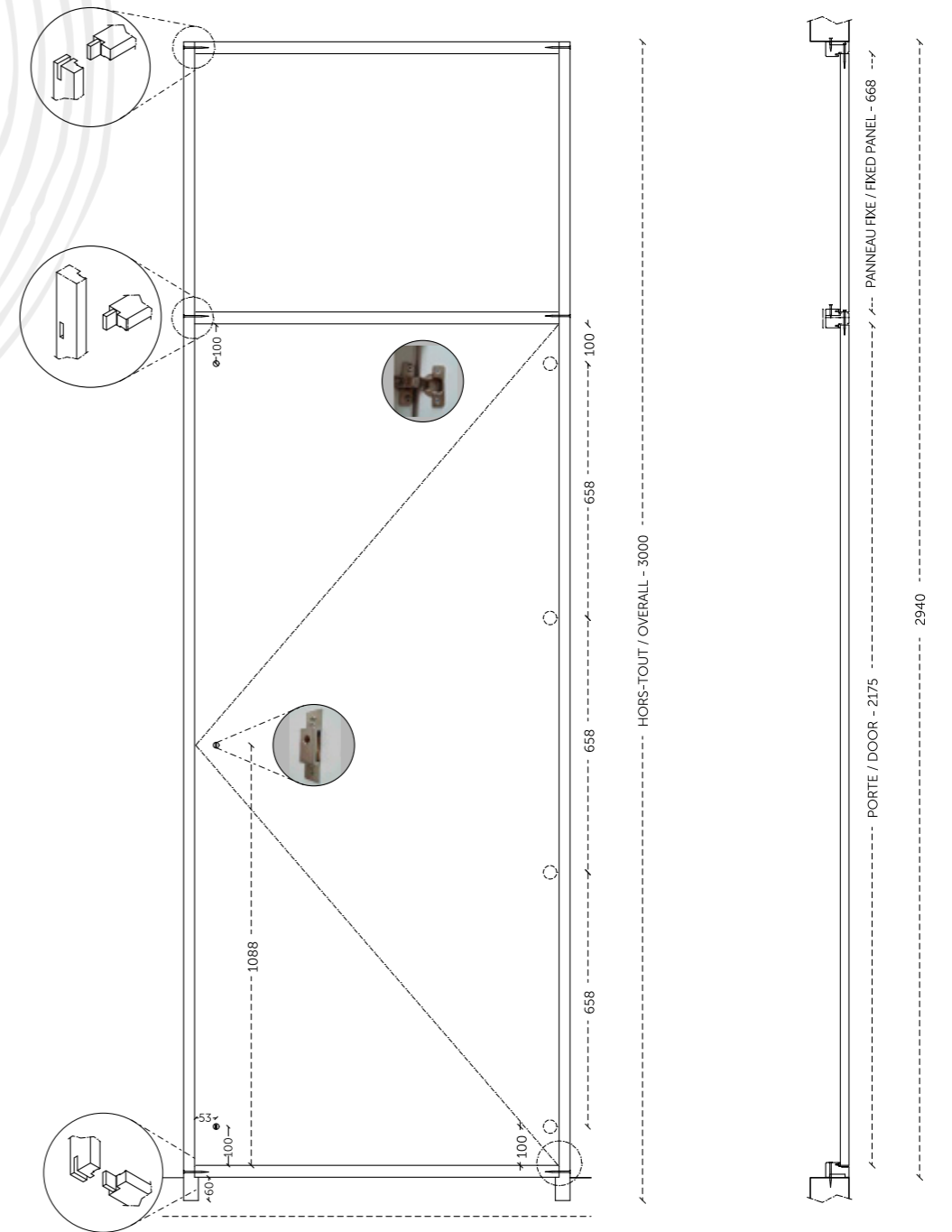
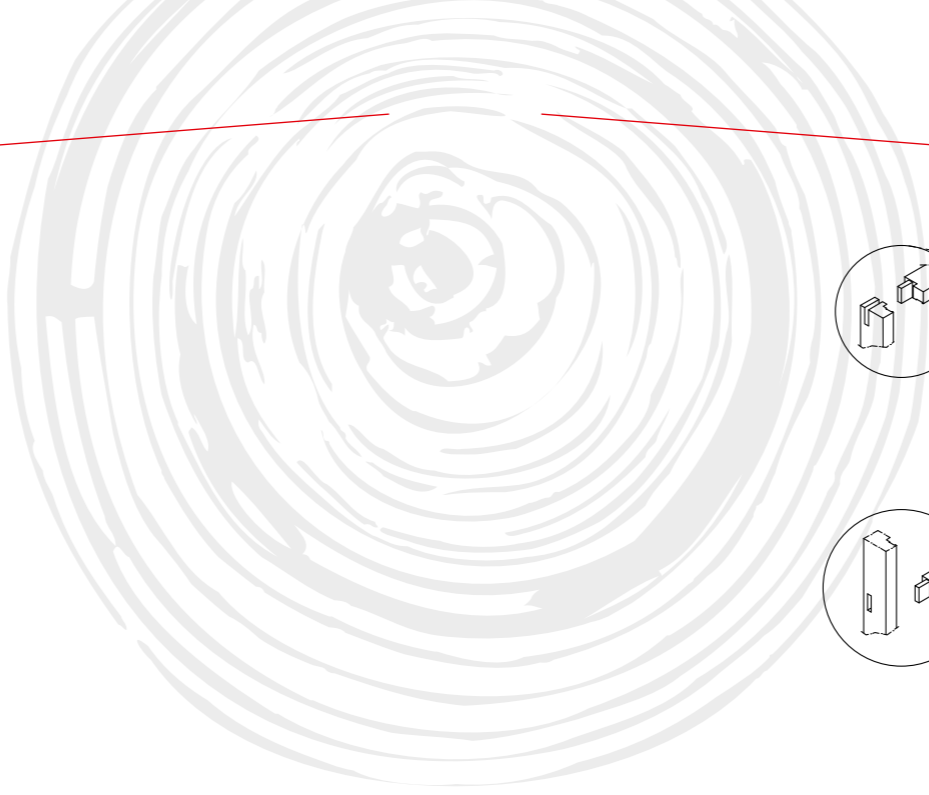



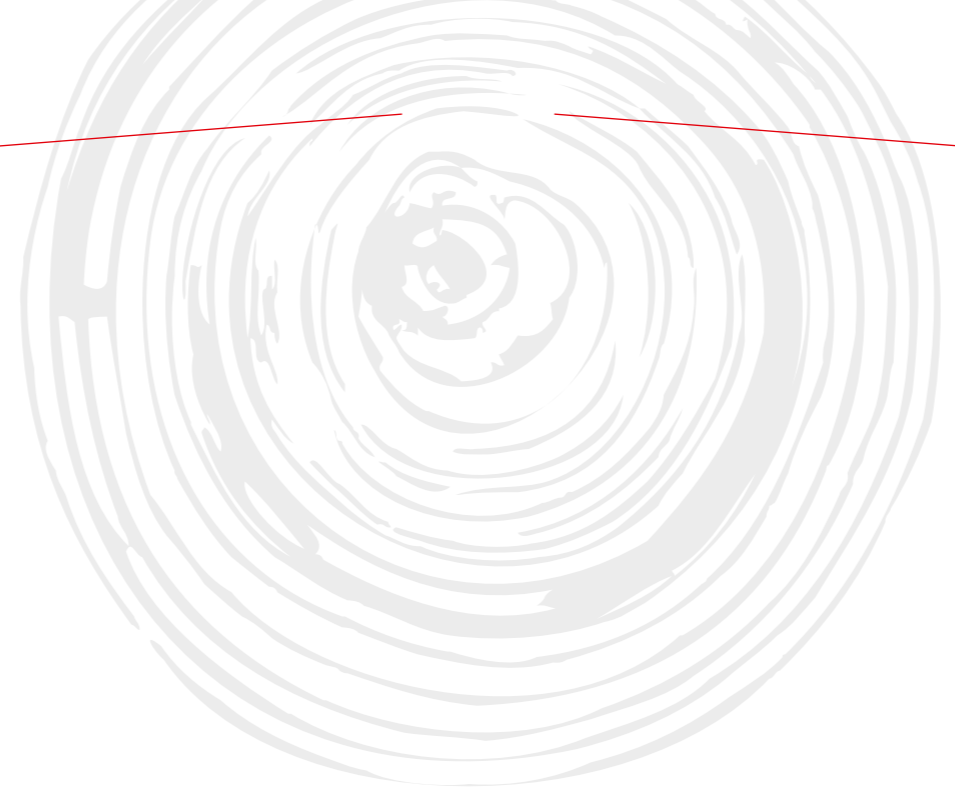

STANDARD 1 VANTAIL  
 STANDARD 1 SECTION . STANDARD 1 FLÜGEL

STANDARD 1 VANTAIL  
 STANDARD 1 SECTION . STANDARD 1 FLÜGEL

/ Porte en Feuillure  
 / Avec imposte  
 / 1 Vantail

/ Door Rebate  
 / With transom  
 / 1 Section

/ Falztür  
 / Mit Riegel  
 / 1 Flügel

/ Porte Applique  
 / Avec imposte  
 / 1 Vantail

/ Door Bracket  
 / With transom  
 / 1 Section

/ Türverzierung  
 / Mit Riegel  
 / 1 Flügel





STANDARD 2 VANTAUX  
 STANDARD 2 SECTIONS - STANDARD 2 FLÜGEL

/ Porte en Feuillure  
 / Avec imposte  
 / 2 Vantaux

/ Door Rebate  
 / With transom  
 / 2 Sections

/ Falztür  
 / Mit Riegel  
 / 2 Flügel

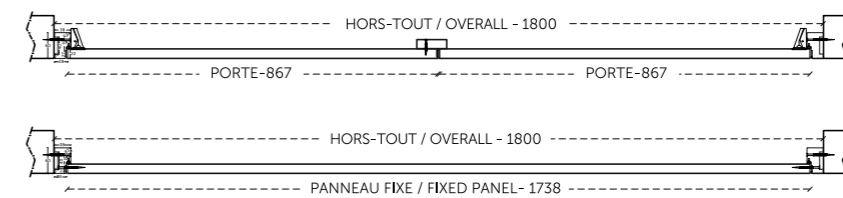
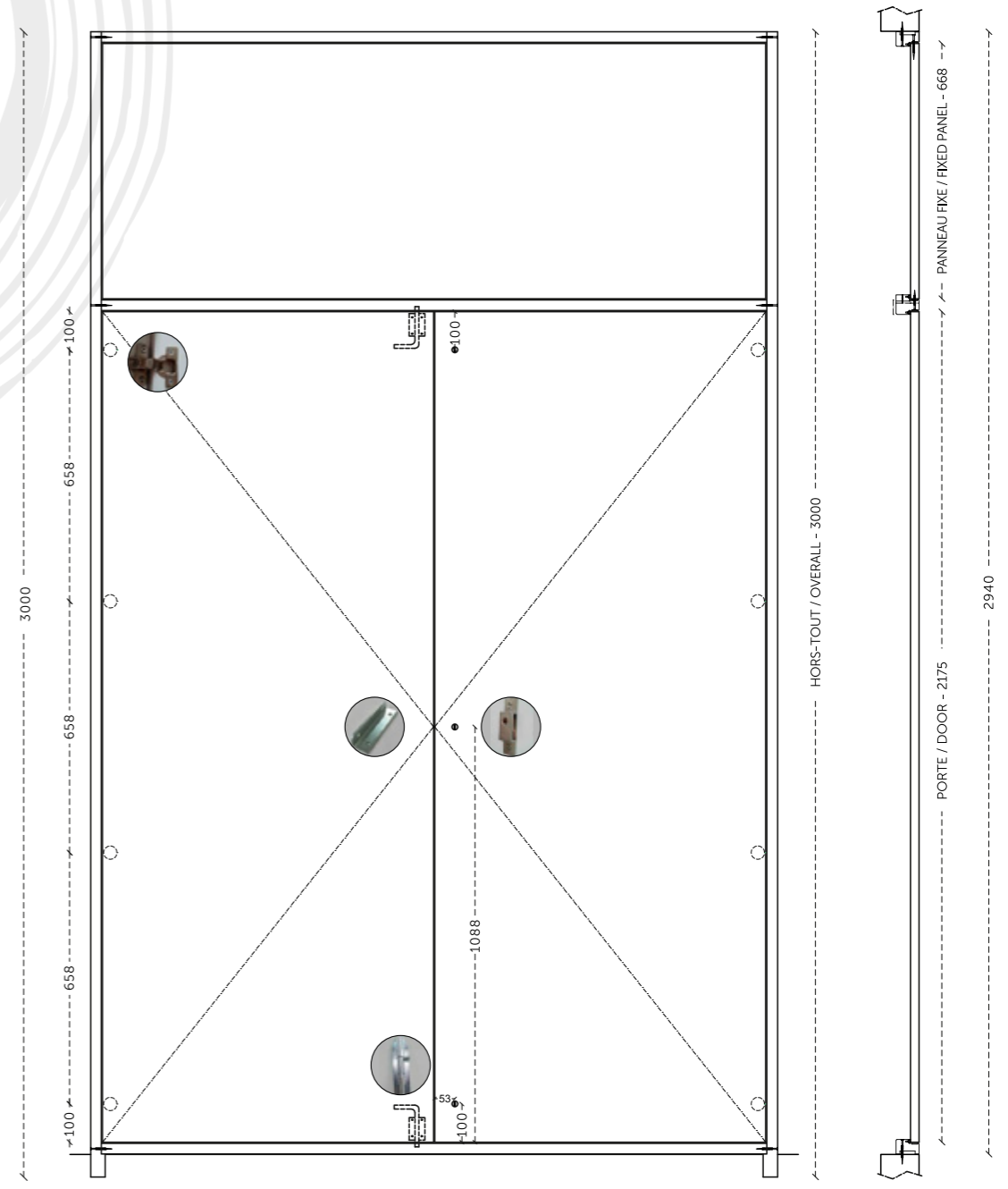
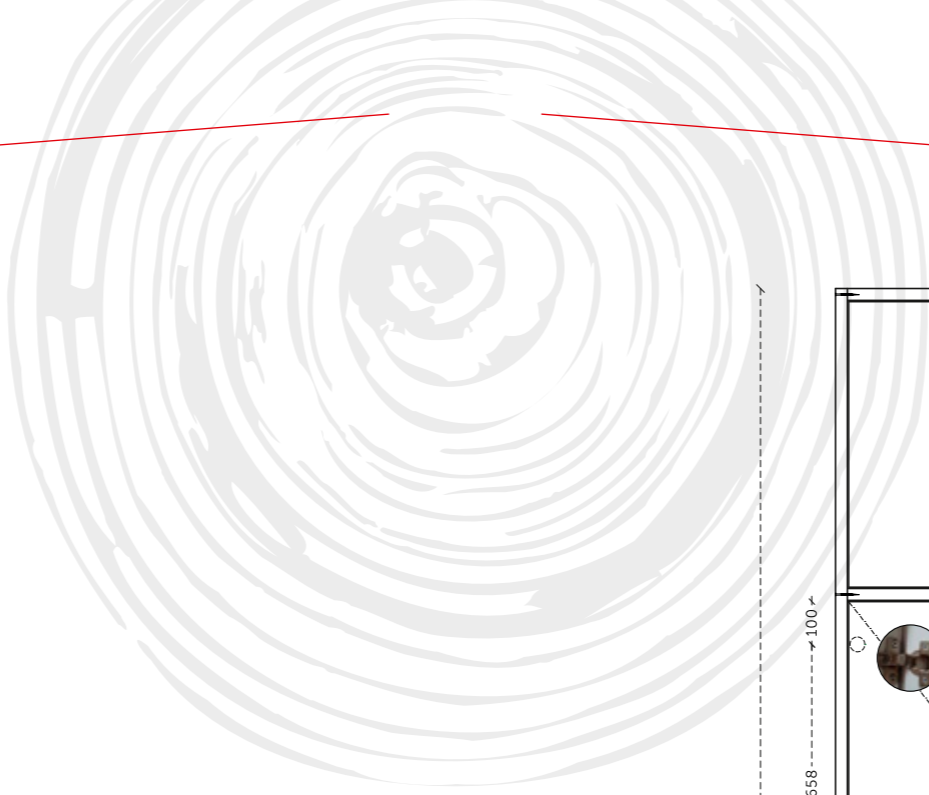

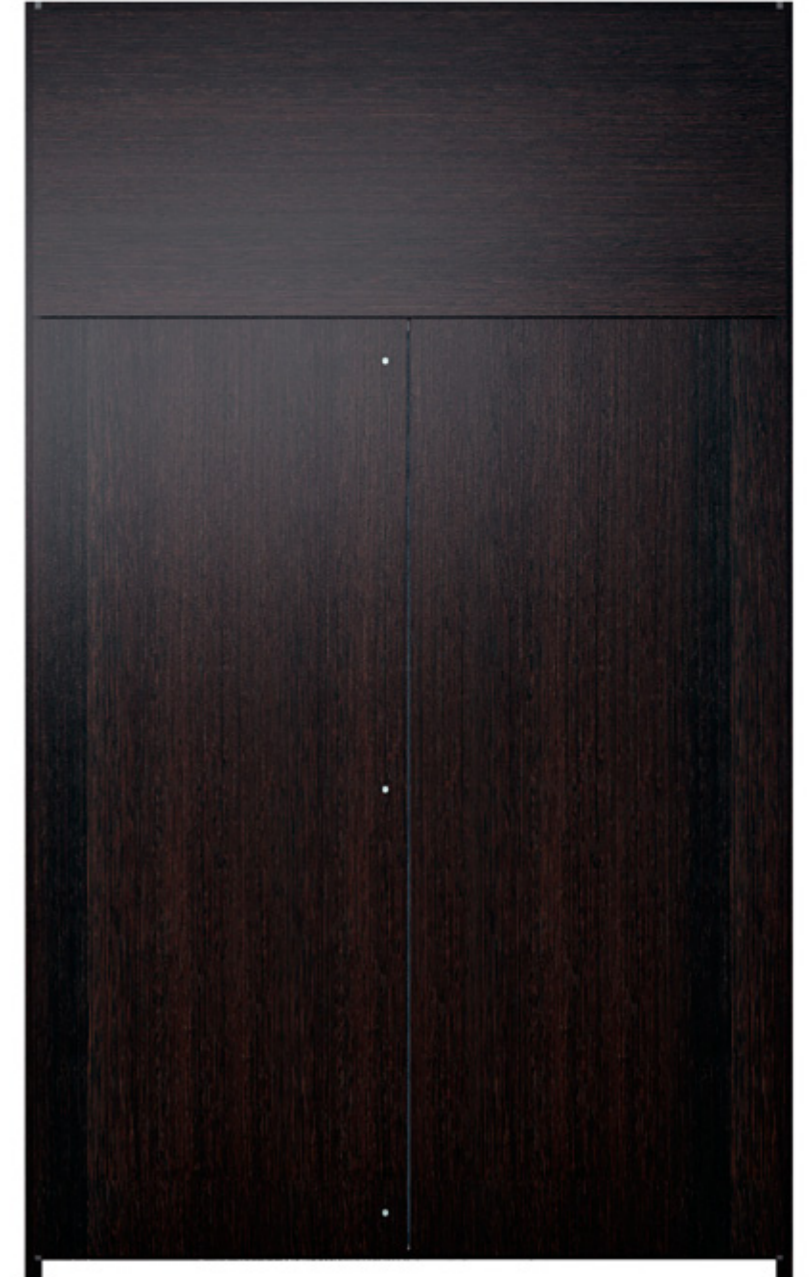
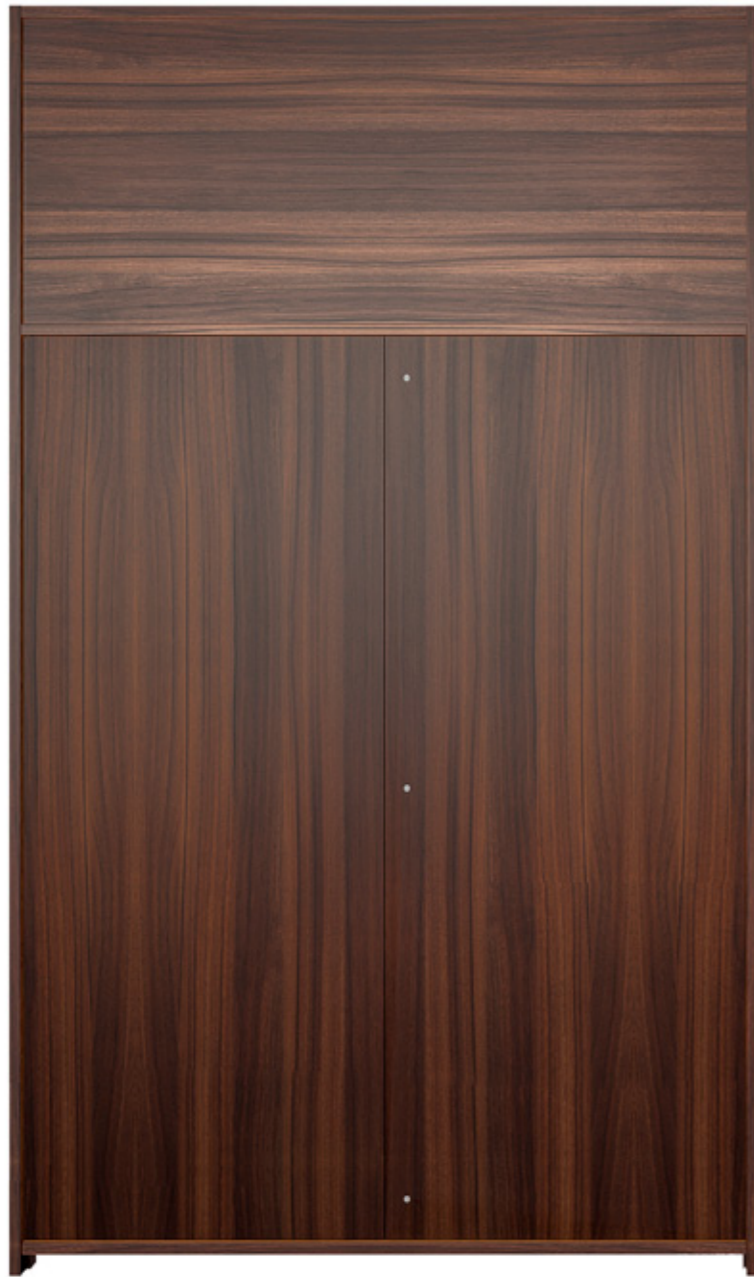
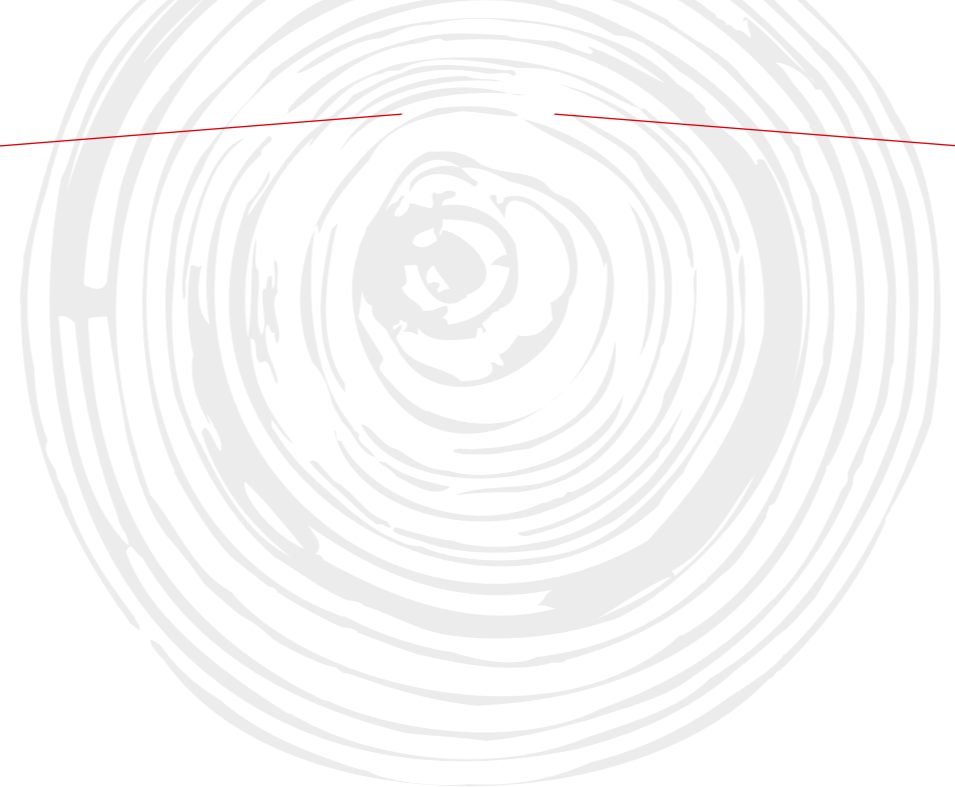

STANDARD 2 VANTAUX  
 STANDARD 2 SECTIONS . STANDARD 2 FLÜGEL

STANDARD 2 VANTAUX  
 STANDARD 2 SECTIONS . STANDARD 2 FLÜGEL

/ Porte en Feuillure  
 / Avec imposte  
 / Porte Applique  
 / 2 Vantaux

/ Door Rebate  
 / With transom  
 / Door Bracket  
 / 2 Sections

/ Falztür  
 / Mit Riegel  
 / Türverzierung  
 / 2 Flügel

/ Porte en Feuillure  
 / Avec imposte  
 / Porte Applique  
 / 2 Vantaux

/ Door Rebate  
 / With transom  
 / Door Bracket  
 / 2 Sections

/ Falztür  
 / Mit Riegel  
 / Türverzierung  
 / 2 Flügel



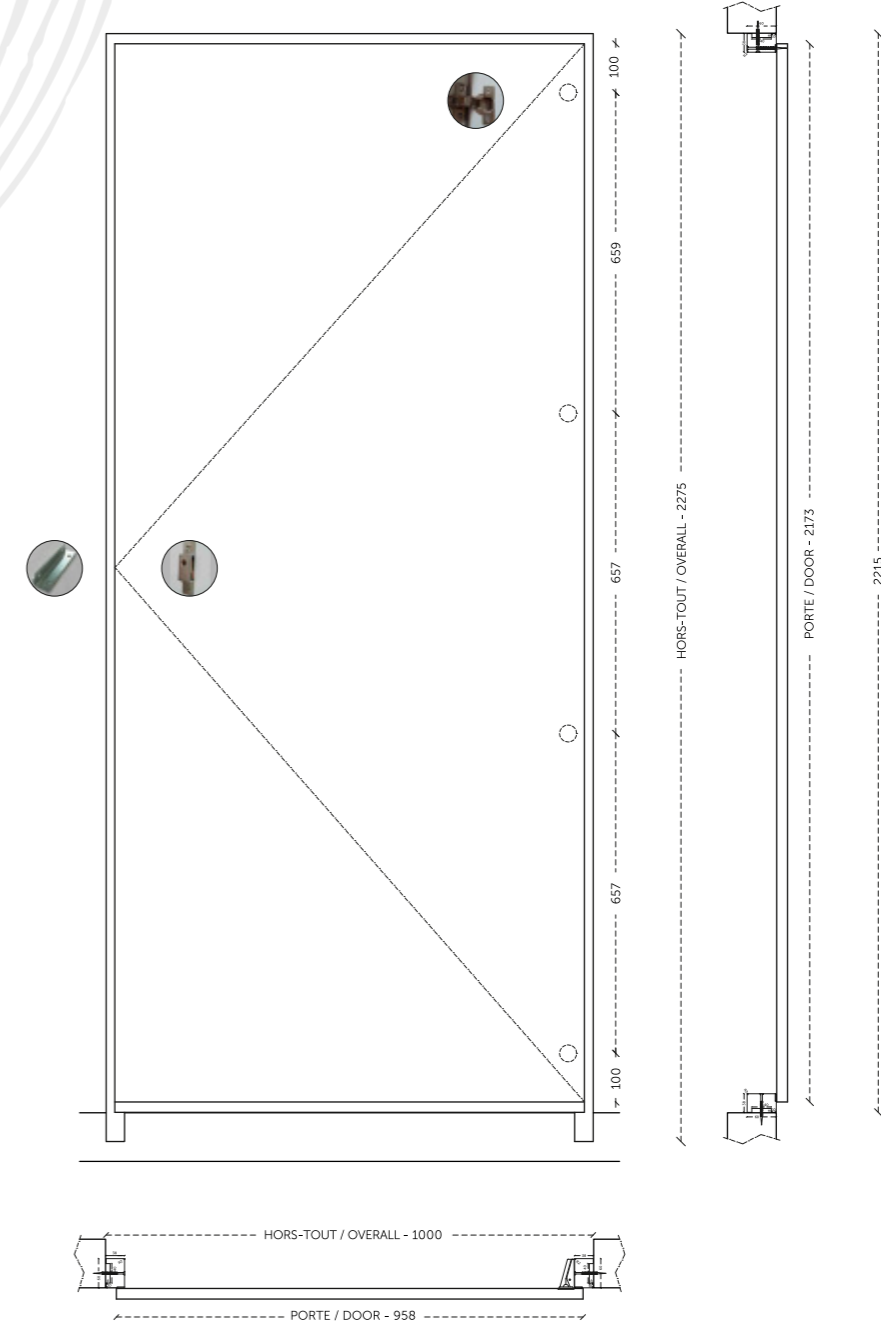
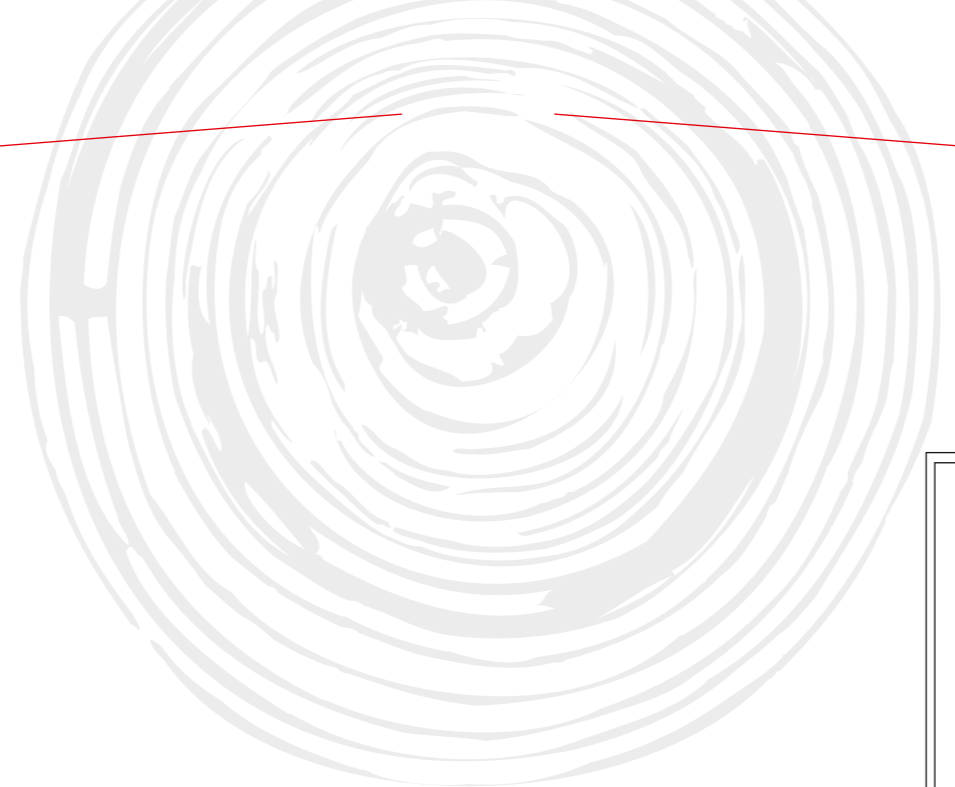

STANDARD 1 VANTAIL  
 STANDARD 1 SECTION · STANDARD 1 FLÜGEL

/ Sans Imposte  
 / Porte Applique  
 / 1 Vantail

/ Without transom  
 / Door Bracket  
 / 1 Section

/ Ohne Oberlicht  
 / Türverzierung  
 / 1 Flügel



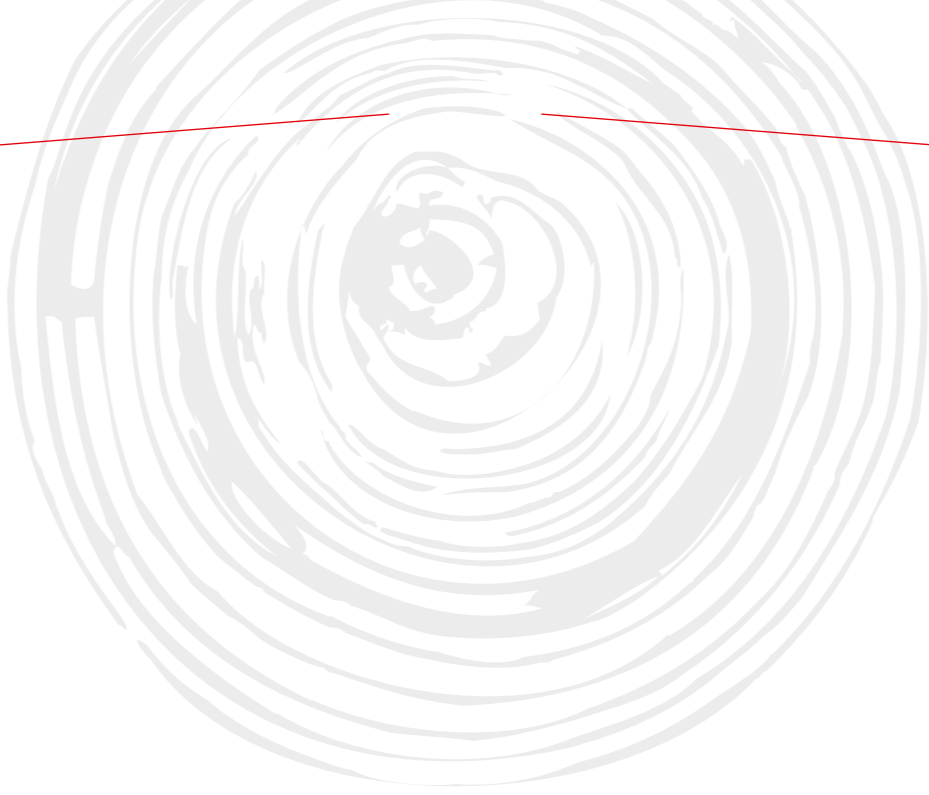

STANDARD 1 VANTAIL  
STANDARD 1 LEAF . STANDARD 1 FLÜGEL

STANDARD 1 VANTAIL  
STANDARD 1 LEAF . STANDARD 1 FLÜGEL

/ Porte en Feuillure  
/ Sans Imposte  
/ 1 Vantail

/ Door Rebate  
/ Without transom  
/ 1 Section

/ Falztür  
/ Ohne Oberlicht  
/ 1 Flügel

/ Avec imposte  
/ Porte Applique  
/ 1 Vantail

/ With transom  
/ Door Bracket  
/ 1 Section

/ Mit Riegel  
/ Türverzierung  
/ 1 Flügel





STANDARD 2 VANTAUX  
 STANDARD 2 SECTIONS · STANDARD 2 FLÜGEL

/ Porte en Feuillure  
 / Sans Imposte  
 / Porte Applique  
 / 2 Vantaux

/ Doors Rebate  
 / Without transom  
 / Door Bracket  
 / 2 Sections

/ Falztür  
 / Ohne Oberlicht  
 / Türverzierung  
 / 2 Flügel

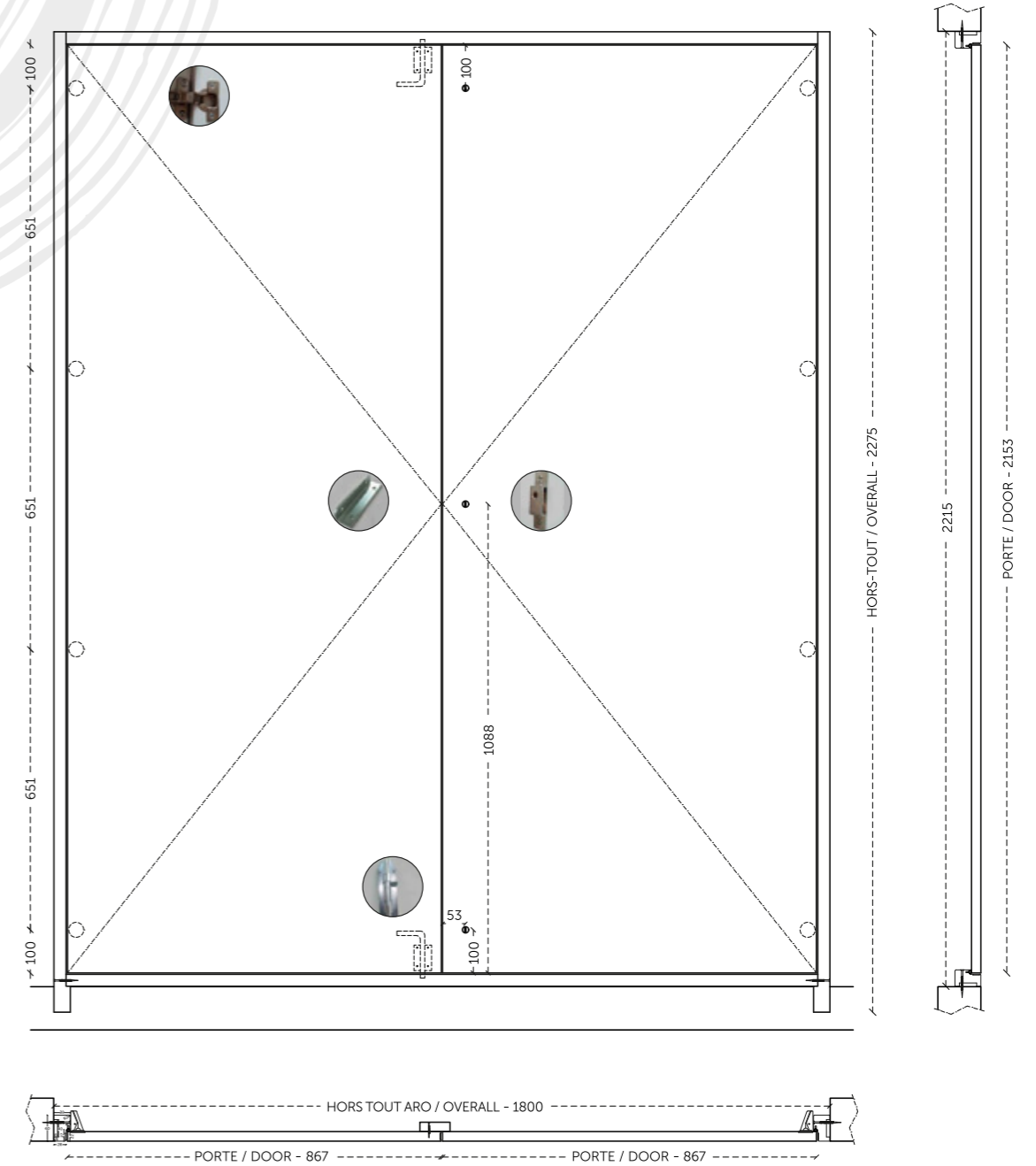

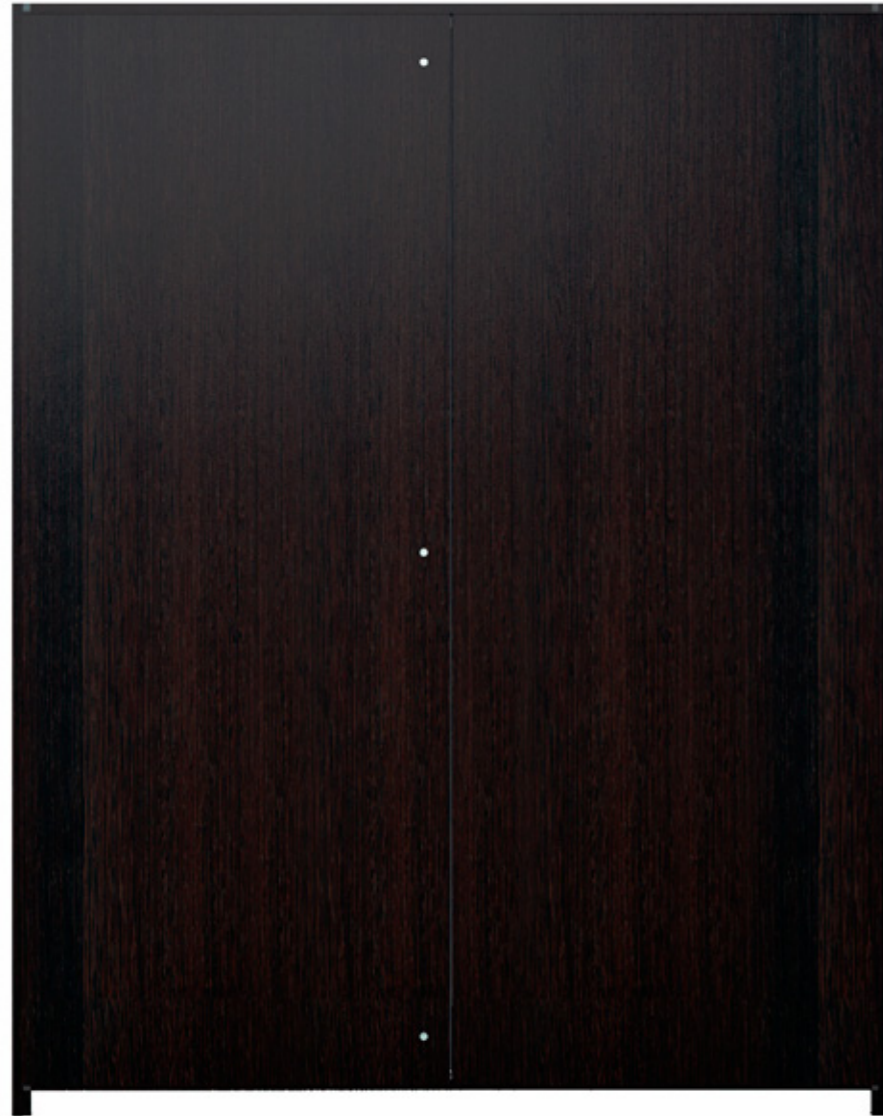
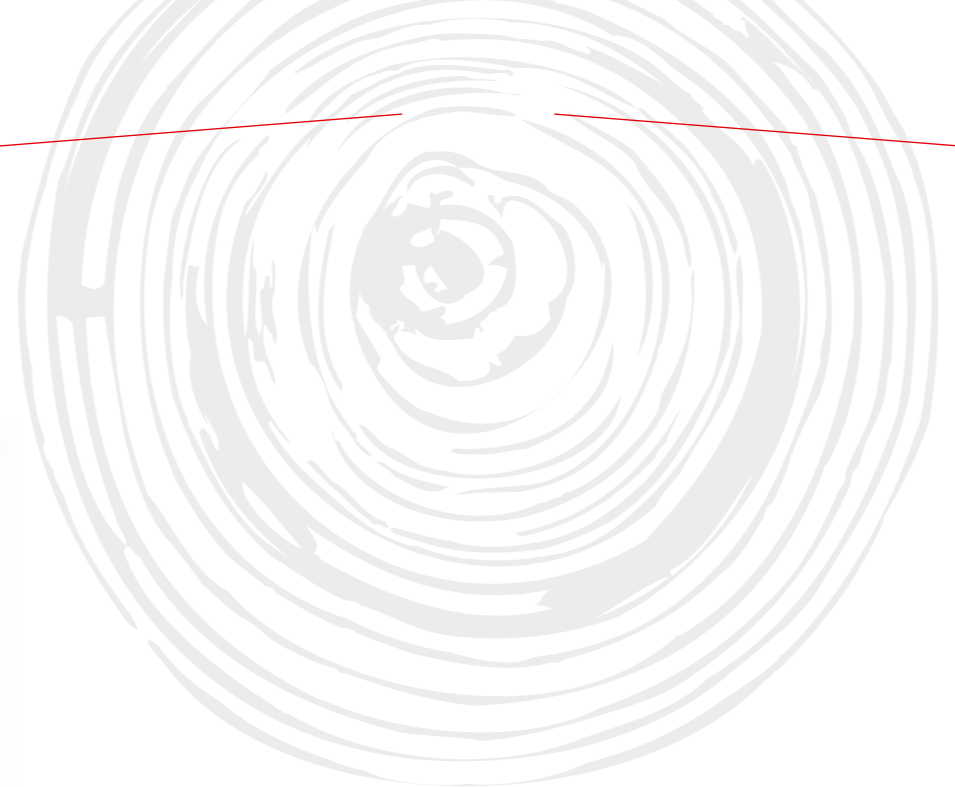

Blanc . White . Weiße



Chêne . Oak . Eiche

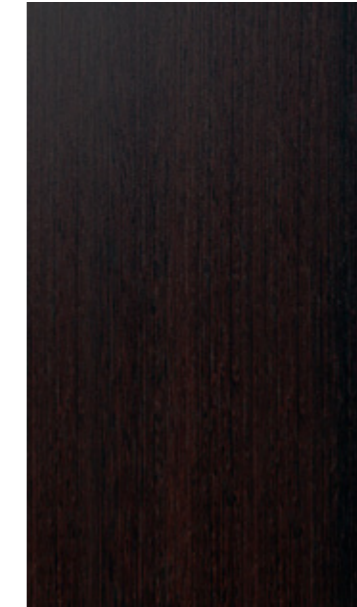

Wenge . Wenge . Wenge



Hêtre . Beech . Buche

STANDARD 2 VANTAUX  
 STANDARD 2 SECTIONS . STANDARD 2 FLÜGEL

/ Porte en Feuillure  
 / Avec imposte  
 / Porte Applique  
 / 2 Vantaux

/ Doors Rebate  
 / With transom  
 / Door Bracket  
 / 2 Sections

/ Falztür  
 / Mit Riegel  
 / Türverzierung  
 / 2 Flügel



FACADE DE GAINE TECHNIQUE  
SERVICE SHAFT FAÇADE  
AUSSENSEITE DER TECHNISCHEN UMMANTELUNG







FR/

Fondé sur un concept de complémentarité, elle suit une gamme de solutions en harmonie avec la ligne PORBLOCK.

EN/

Based on a concept of complementarity, it follows a range of solutions in harmony with the PORBLOCK line.

DE/

Basierend auf einem Konzept der Komplementarität liefert sie eine Reihe von Lösungen im Einklang mit der PORBLOCK-Linie.



**PANNEAUX MURAL/**

Les panneaux peuvent être revêtus par des placages de bois, cpl ou laqués. Alors que les solutions de revêtement sont également disponibles en papier mélaminé ou polymère.

**WALL PANEL/**

The panels can be coated by wood veneers, lacquered or in cpl. While coating solutions are available in melamine or in polymer paper.

**WANDSCHILDER/**

Die Schilder können mit Holzverkleidungen, cpl oder Lacken beschichtet werden. Die Beschichtungslösungen sind in Melamin-Papier oder Polymer verfügbar.

# QUALITÉ & ENVIRONNEMENT

## QUALITY & ENVIRONMENT QUALITÄT & UMWELT

FR/

Basé sur le concept du développement durable, les principes définis dans la politique de qualité et environnement sont un guide permanent de l'activité de conception et développement industriel, qui détermine une responsabilité sociale d'équilibre continue avec les intérêts de la Communauté.

Portax est certifiée dans le Système de Gestion de Qualité par la norme NP EN ISO 9001 et dans le Système de Gestion de Santé et Sécurité au Travail par NP 4397 / OHSAS 18001. Iberoperfil est une entreprise certifiée dans le Système de Gestion de Qualité par la norme NP EN ISO 9001.

Comme renforcement des pratiques de développement durable, Portax|Iberoperfil depuis 2012 son entreprise certifiée FSC - Forest Stewardship Council, en assurant une gestion responsable des ressources forestières affectées à son activité.



The mark of  
responsible forestry

EN/

Based on the concept of sustainable development, the principles defined in the quality and environmental protection policy are a permanent guide for design activities and industrial development, which determines a continuous balance of social responsibility with the interests of the Community.

Portax is certified in the Quality Management Standard System according to NP EN ISO 9001 and the Occupational Health and Safety System according to NP 4397/OHSAS 18001. Iberoperfil is certified in the Quality Management System according to NP EN ISO 9001.

Strengthening sustainable development practices, Portax|Iberoperfil since 2012 with its FSC certified company - Forest Stewardship Council, ensuring that management is responsible for forest resources while conducting their business activities.

DE/

Basierend auf dem Konzept nachhaltiger Entwicklung sind die Prinzipien der Qualitäts- und Umweltpolitik ein permanenter Leitfaden für Design-Aktivitäten und industrielle Entwicklung, die eine soziale Verantwortung dafür trägt, dass ein kontinuierliches Gleichgewicht mit den Interessen der Gemeinschaft besteht.

Portax ist im Qualitätsmanagementsystem über die Norm NP EN ISO 9001 und im System für Gesundheits- und Sicherheitsmanagement am Arbeitsplatz über NP 4397 / OHSAS 18001 zertifiziert.

Iberoperfil ist ein Unternehmen, das im Qualitätsmanagementsystem durch die Norm NP EN ISO 9001 zertifiziert ist.

Zur Stärkung nachhaltiger Entwicklungspraktiken gewährleistet Portax | Iberoperfil als zertifiziertes FSC-Unternehmen - Forest Stewardship Council - seit 2012 eine verantwortungsvolle Bewirtschaftung der für ihre Tätigkeit benötigten Waldressourcen.



---

**PORTAX**  
Componentes de Móveis, SA

Apartado 19, Zona Industrial de Vilarinho  
3684-909 Oliveira de Frades  
Portugal  
GPS: 40°42'49"N 8°11'2"W

T. +351 232 760 760  
F. +351 232 761 565

[www.portax.pt](http://www.portax.pt)  
E. [portax@mcl.pt](mailto:portax@mcl.pt)

---

Co-Financiamento:

[WWW.CREATIVE.GRUPOMA.EU](http://WWW.CREATIVE.GRUPOMA.EU)



